



**Centro Universitário  
de Mineiros**

**Câmpus Trindade**

**Vestibular Medicina – 2º Semestre de 2022**

## **002. PROVA II**

- Confira seus dados impressos neste caderno.
- Assine com caneta de tinta preta a Folha de Respostas apenas no local indicado.
- Esta prova contém 40 questões objetivas e uma proposta de redação.
- Quando for permitido abrir o caderno, verifique se está completo ou se apresenta imperfeições. Caso haja algum problema, informe ao fiscal da sala para a devida substituição.
- Para cada questão, o candidato deverá assinalar apenas uma alternativa na Folha de Respostas, utilizando caneta de tinta preta.
- As provas terão duração total de 5h e o candidato somente poderá sair do prédio depois de transcorrida 1h, contada a partir do início da prova.
- Os últimos três candidatos deverão se retirar juntos da sala.
- Ao final da prova, antes de sair da sala, entregue ao fiscal a Folha de Respostas, a Folha de Redação e os Cadernos de Questões.

Nome do candidato \_\_\_\_\_

RG \_\_\_\_\_

Inscrição \_\_\_\_\_

Prédio \_\_\_\_\_

Sala \_\_\_\_\_

Carteira \_\_\_\_\_



## QUESTÃO 01

Examine o cartum de David Sipress, publicado em sua conta no Instagram em 10.05.2020.



“Look, mother, this section should interest you.”

Depreende-se desse cartum que, para a filha, a mãe

- (A) tende a apontar defeito em tudo.
- (B) tende a não se interessar por leitura.
- (C) preocupa-se demais com a opinião dos outros.
- (D) preocupa-se demais consigo mesma.
- (E) tende a não admitir os próprios erros.

Leia o trecho do romance *Dom Casmurro*, de Machado de Assis, para responder às questões de **02** a **07**.

As pazes fizeram-se como a guerra, depressa. Buscasse eu neste livro a minha glória, e diria que as negociações partiram de mim; mas não, foi ela que as iniciou. Alguns instantes depois, como eu estivesse cabisbaixo, ela abaixou também a cabeça, mas voltando os olhos para cima a fim de ver os meus. Fiz-me de rogado; depois quis levantar-me para ir embora; mas nem me levantei, nem sei se iria. Capitu fitou-me uns olhos tão ternos, e a posição os fazia tão súplices, que me deixei ficar, passei-lhe o braço pela cintura, ela pegou-me na ponta dos dedos, e...

Outra vez dona Fortunata apareceu à porta da casa; não sei para quê, se nem me deixou tempo de puxar o braço; desapareceu logo. Podia ser um simples descargo de consciência, uma cerimônia, como as rezas de obrigação, sem devoção, que se dizem de tropel<sup>1</sup>; a não ser que fosse para certificar aos próprios olhos a realidade que o coração lhe dizia...

Fosse o que fosse, o meu braço continuou a apertar a cintura da filha, e foi assim que nos pacificamos. O bonito é que cada um de nós queria agora as culpas para si, e pedíamos reciprocamente perdão. Capitu alegava a insônia, a dor de cabeça, o abatimento do espírito, e finalmente “os seus calundus<sup>2</sup>”. Eu, que era muito chorão por esse tempo, sentia os olhos molhados... Era amor puro, era efeito dos padecimentos da amiguinha, era a ternura da reconciliação.

— Está bom, acabou, disse eu finalmente; mas, explique-me só uma coisa, por que é que você me perguntou se eu tinha medo de apanhar?

— Não foi por nada, respondeu Capitu, depois de alguma hesitação...

(*Dom Casmurro*, 2016.)

<sup>1</sup> de tropel: confusamente.

<sup>2</sup> calundu: estado de ânimo caracterizado por mau humor e irritabilidade.

## QUESTÃO 02

“Podia ser um simples descargo de consciência, uma cerimônia, como as rezas de obrigação, sem devoção, que se dizem de tropel” (2º parágrafo)

Nesse trecho, o narrador sugere que a aparição de dona Fortunata à porta da casa

- (A) constituía uma espécie de ameaça.
- (B) atendia a um sentimento de proteção.
- (C) constituía uma conduta desrespeitosa.
- (D) atendia a uma curiosidade tola.
- (E) atendia a uma mera formalidade.

## QUESTÃO 03

O narrador lança mão da metalinguagem no seguinte trecho:

- (A) “Buscasse eu neste livro a minha glória, e diria que as negociações partiram de mim; mas não, foi ela que as iniciou.” (1º parágrafo)
- (B) “Alguns instantes depois, como eu estivesse cabisbaixo, ela abaixou também a cabeça, mas voltando os olhos para cima a fim de ver os meus.” (1º parágrafo)
- (C) “Capitu fitou-me uns olhos tão ternos, e a posição os fazia tão súplices, que me deixei ficar, passei-lhe o braço pela cintura, ela pegou-me na ponta dos dedos, e...” (1º parágrafo)
- (D) “Fosse o que fosse, o meu braço continuou a apertar a cintura da filha, e foi assim que nos pacificamos.” (3º parágrafo)
- (E) “O bonito é que cada um de nós queria agora as culpas para si, e pedíamos reciprocamente perdão.” (3º parágrafo)

#### QUESTÃO 04

Em “Alguns instantes depois, como eu estivesse cabisbaixo, ela abaixou também a cabeça, mas voltando os olhos para cima a fim de ver os meus. Fiz-me de rogado; depois quis levantar-me para ir embora; mas nem me levantei, nem sei se iria” (1º parágrafo), o termo sublinhado pode ser substituído, sem prejuízo para o sentido do texto, por:

- (A) indignado.
- (B) desentendido.
- (C) arrependido.
- (D) comovido.
- (E) desconfiado.

#### QUESTÃO 05

No segundo parágrafo, os dois pronomes “que” referem-se, respectivamente, a

- (A) “tropol” e “coração”.
- (B) “devoção” e “coração”.
- (C) “rezas de obrigação” e “coração”.
- (D) “rezas de obrigação” e “realidade”.
- (E) “devoção” e “realidade”.

#### QUESTÃO 06

“— Não foi por nada, respondeu Capitu” (5º parágrafo)

Transposto para o discurso indireto, o trecho assume a seguinte redação:

- (A) Capitu respondeu: — Não tinha sido por nada.
- (B) Capitu respondeu: — Não era por nada.
- (C) Capitu respondeu que não tinha sido por nada.
- (D) Capitu respondeu que não era por nada.
- (E) Capitu respondeu que não teria sido por nada.

#### QUESTÃO 07

“Buscasse eu neste livro a minha glória, e diria que as negociações partiram de mim” (1º parágrafo)

No contexto em que se insere, a oração sublinhada expressa ideia de

- (A) concessão.
- (B) condição.
- (C) comparação.
- (D) consequência.
- (E) causa.

Leia o trecho do livro *Confissões*, de Santo Agostinho, para responder às questões de **08 a 10**.

O que és, afinal, meu Deus? O que, pergunto, senão o meu Senhor? *Quem*, de fato, é senhor, além do Senhor? Quem é deus além do nosso Deus? Supremo, ótimo, poderosíssimo, todo-poderosíssimo, misericordiosíssimo e justíssimo, ocultíssimo e evidentíssimo, belíssimo e fortíssimo. Imóvel e inapreensível; imutável, que tudo muda; nunca novo, nunca velho; que tudo renova, mas *envelheces* os soberbos, e *eles não percebem*. Sempre ativo, sempre em repouso; que acumula, sem ter carência; que carrega e preenche e protege; que cria e nutre e perfaz; que procura, sem que nada lhe falte. Tu amas e não ardes; és ciumento, mas sem receios; arrependes-te, e não sofres; enfureces-te, e permaneces calmo. Mudas as ações, mas não o propósito; recolhes o que encontras e nunca perdestes; nada te faltando, gozas do que logras; nunca avaro, reclamas juros. Entregamos-te com sobra, para que fiques em dívida, mas quem possui algo que não seja teu? Dás o que é devido, e nada deves; pagas as dívidas sem nada perder. Mas o que digo, meu Deus, minha vida, minha santa doçura, e o que diz qualquer um, quando fala de ti? E no entanto, ai dos que se calam sobre ti, porque, mesmo falando, são mudos.

(*Confissões*, 2017.)

#### QUESTÃO 08

Em sua argumentação, Santo Agostinho recorre reiteradamente ao seguinte recurso retórico:

- (A) eufemismo.
- (B) ironia.
- (C) gradação.
- (D) pleonasma.
- (E) paradoxo.

#### QUESTÃO 09

Em “E no entanto, ai dos que se calam sobre ti, porque, mesmo falando, são mudos”, a expressão sublinhada pode ser substituída, sem prejuízo para o sentido do texto, por:

- (A) nesse caso.
- (B) por isso.
- (C) não obstante.
- (D) por conseguinte.
- (E) além disso.

**QUESTÃO 10**

Considerado o contexto, verifica-se o emprego de vírgula para separar um vocativo em:

- (A) “E no entanto, ai dos que se calam sobre ti, porque, mesmo falando, são mudos.”
- (B) “O que és, afinal, meu Deus?”
- (C) “O que, pergunto, senão o meu Senhor?”
- (D) “*Quem*, de fato, é senhor, além do Senhor?”
- (E) “Dás o que é devido, e nada deves; pagas as dívidas sem nada perder.”

**QUESTÃO 11**

Observe a imagem do carregamento da bateria de um celular. Considere que o tempo de carregamento e a quantidade de carga transferida ao aparelho sejam grandezas diretamente proporcionais.

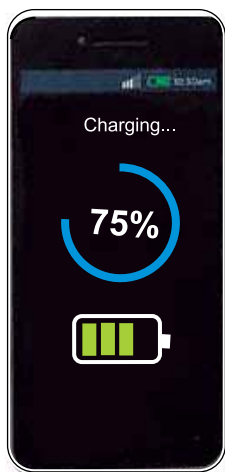

Se o carregamento teve início quando o celular estava com 20% de bateria e levou 11 minutos até atingir a carga indicada na imagem, o tempo que falta para o aparelho atingir 100% de carga é

- (A) 5 minutos.
- (B) 6 minutos e 03 segundos.
- (C) 6 minutos.
- (D) 3 minutos e 40 segundos.
- (E) 2 minutos e 30 segundos.

**QUESTÃO 12**

Do 1º ao 7º dia de um tratamento, Joana tomará diariamente 4 colheres de sopa e 3 colheres de chá de uma medicação, totalizando 55 mL por dia. Do 8º ao 14º dia, a dose diária da medicação será reduzida para 3 colheres de sopa e 2 colheres de chá, totalizando 40 mL por dia. Se Joana optar por fazer os 14 dias de tratamento utilizando apenas a colher de chá como medidor para a ingestão da medicação total, o número total de colheres de chá de medicação que ela deverá ingerir será

- (A) 105.
- (B) 140.
- (C) 133.
- (D) 70.
- (E) 266.

**QUESTÃO 13**

Sendo as coordenadas cartesianas dos vértices do trapézio UNIF dadas pelos pares ordenados  $U(0, -3)$ ,  $N(0, 3)$ ,  $I(2, 1)$  e  $F(2, -2)$ , a área desse trapézio, em unidades de área do plano cartesiano, é

- (A) 6.
- (B) 15.
- (C) 12.
- (D) 9.
- (E) 18.

**QUESTÃO 14**

Observe a sequência de figuras.

FIGURA 1



FIGURA 2



FIGURA 3



Mantido o mesmo padrão da sequência, a divisão do número de palitos pelo número de botões da figura 100 terá como resultado

- (A) 14,75.
- (B) 16,25.
- (C) 1,625.
- (D) 1,545.
- (E) 1,505.

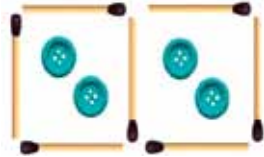
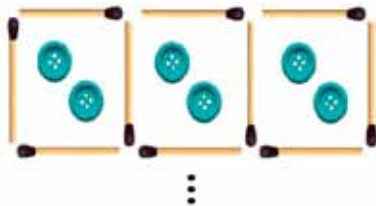
**QUESTÃO 15**

Na figura, UNIF é um losango de lado igual a 5 cm e diagonais  $UI = 8$  cm e  $NF = 6$  cm. O ponto P está na interseção das diagonais do losango e também está na interseção das retas r e s, de maneira que cada uma dessas retas é perpendicular a um par de lados opostos do losango.

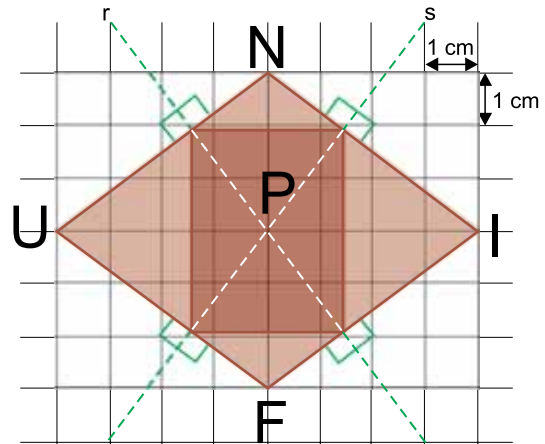

A medida da diagonal do retângulo indicado na figura, cujos vértices estão sobre as retas r e s e sobre os lados de UNIF, é igual a

- (A)  $\frac{15}{4}$  cm
- (B)  $\frac{24}{5}$  cm
- (C)  $\frac{15}{2}$  cm
- (D)  $\frac{10}{3}$  cm
- (E)  $\frac{12}{5}$  cm

**QUESTÃO 16**

Luís faz aniversário no dia 5 de fevereiro. Considerando apenas a parte inteira de sua idade na data do dia 5 de janeiro de 2022, nesse dia a diferença entre o quadrado da idade de Luís e o dobro da sua idade, nessa ordem, era igual a 323. Usando no cálculo, se necessário, o fato de que  $36^2 = 1296$ , Luís nasceu no ano de

- (A) 2001.
- (B) 2004.
- (C) 2003.
- (D) 2002.
- (E) 2005.

**QUESTÃO 17**

O número total de soluções inteiras da inequação  $\frac{3x-7}{5-x} \geq -2$  é

- (A) 6.
- (B) 9.
- (C) 7.
- (D) 8.
- (E) 5.

**QUESTÃO 18**

As seis faces equiprováveis de um dado estão marcadas com números inteiros positivos e consecutivos. Se a soma desses seis números é igual a 39, então, a probabilidade de obter-se um número primo em um lançamento aleatório desse dado é

- (A)  $\frac{5}{6}$
- (B)  $\frac{1}{3}$
- (C)  $\frac{2}{3}$
- (D)  $\frac{1}{2}$
- (E)  $\frac{1}{6}$

**QUESTÃO 19**

Observe os dois gráficos sobre a produção de petróleo brasileira.

**GRÁFICO I**

Produção de petróleo, por localização



**GRÁFICO II**

Percentual da produção de petróleo, por estado

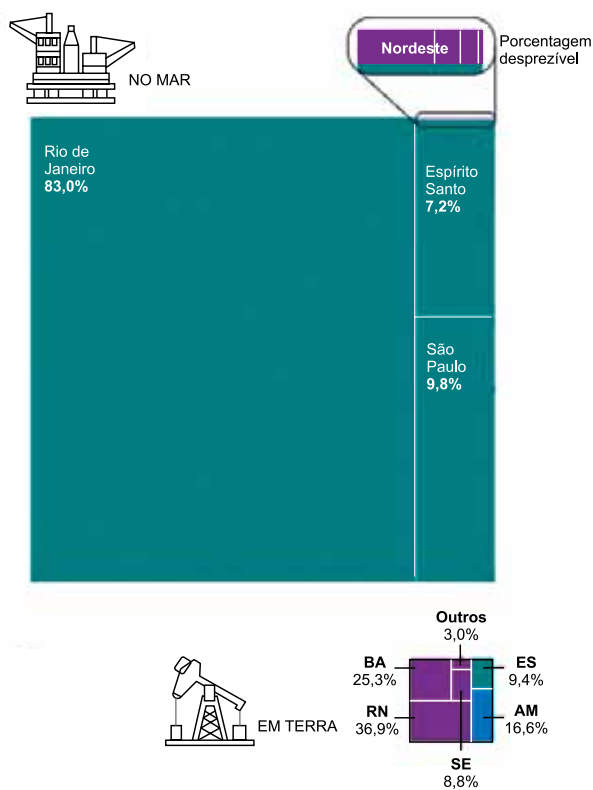

(www.nexojornal.com.br. Adaptado.)

De acordo com os dados, para cada 100 mil barris de petróleo produzidos no Brasil, o estado do Espírito Santo é responsável por

- (A) 7 254 barris.
- (B) 7 324 barris.
- (C) 7 282 barris.
- (D) 7 366 barris.
- (E) 7 266 barris.

**QUESTÃO 20**

Listando, em ordem alfabética, todos os anagramas com as letras de UNIFIMES, o primeiro deles será EFIIMNSU e o último USNMIIFE. O total de anagramas distintos desta lista será

- (A) 20 160.
- (B) 40 320.
- (C) 20 320.
- (D) 24 480.
- (E) 36 460.

**QUESTÃO 21**

Após a Segunda Guerra Mundial, iniciou-se um período de disputa pela hegemonia mundial, entre os EUA e a ex-União Soviética, o qual durou até o início dos anos 1990. Tal contexto influenciou vários conflitos geopolíticos, tais como a Guerra das Coreias (1950-1953), a Guerra do Vietnã (1955-1975) e a invasão soviética no Afeganistão (1979-1989). Embora esse período tenha se encerrado, ainda hoje verificamos seu desenrolar geopolítico, a exemplo da invasão da Ucrânia pela Rússia, em 2022.

O período de bipolarização mundial descrito nesse excerto é denominado

- (A) Grande Depressão.
- (B) Revolução Cubana.
- (C) Guerra Fria.
- (D) Neocolonialismo.
- (E) Nova Ordem Mundial.

**QUESTÃO 22**

Analisar a anamorfose.



(www.eea.europa.eu)

A anamorfose é uma técnica cartográfica que deforma a representação da superfície terrestre de modo proporcional à intensidade do fenômeno estudado. O título que melhor identifica a anamorfose analisada é:

- (A) Biodiversidade planetária.
- (B) Pegada ecológica.
- (C) Refugiados climáticos.
- (D) População absoluta.
- (E) Produtores de petróleo.

**QUESTÃO 23**

No início de 2022, fortes chuvas assolaram a região serrana do estado do Rio de Janeiro, provocando muitas mortes e destruição. Segundo Giovanni Dolif Neto, doutor em Meteorologia pelo Instituto Nacional de Pesquisas Espaciais (INPE), um desastre natural é consequência da combinação de um processo natural com uma vulnerabilidade social. “Do ponto de vista meteorológico, a intensidade da chuva foi extrema e rara, resultado de uma combinação de fatores como a presença de um ambiente atmosférico altamente instável e os ventos da chegada de uma frente fria forçados pelo relevo acidentado da região”, explica.

(https://olhardigital.com.br. Adaptado.)

Uma condição específica dessa região tratada no excerto e que expõe seus moradores a uma maior vulnerabilidade em situações de chuvas é:

- (A) o descontrole no processo de gentrificação.
- (B) o crescimento do processo de verticalização.
- (C) a deposição dos sedimentos nos rios.
- (D) o rebaixamento do lençol freático.
- (E) a ocupação de áreas de risco.



#### QUESTÃO 24

Em fevereiro de 2021, foi lançado o primeiro satélite totalmente planejado, construído e testado no Brasil, o Amazônia-1. Esse satélite deverá contribuir para o desenvolvimento da Plataforma Multimissão (PMM), que consiste no aprimoramento de outros satélites, principalmente no que diz respeito a sistema de forças, orientação e controles gerais. A missão desse satélite deve durar 4 anos, sendo que, após esse período, será reavaliada a necessidade de mantê-lo ou não em órbita.

(<https://www.gov.br>. Adaptado.)

Dentre os principais objetivos do satélite Amazônia-1, estão

- (A) o monitoramento da Amazônia e o fornecimento de dados sobre o desenvolvimento agropecuário.
- (B) a fiscalização de mineradoras e o fornecimento de dados climáticos às populações tradicionais.
- (C) a análise de mudanças climáticas e o monitoramento de processos de desertificação.
- (D) o aprimoramento dos serviços de internet e a fiscalização de aterros sanitários.
- (E) a supervisão do desmatamento na América do Sul e a transmissão de sinais de rádio e TV.

#### QUESTÃO 25

A classificação da cidade de Campinas (SP) como metrópole será referencial para políticas regionais, diz o Instituto Brasileiro de Geografia e Estatística (IBGE). Campinas é a primeira cidade, sem ser capital estadual, a figurar como um dos principais centros urbanos do país.

(<https://g1.globo.com>. Adaptado.)

Um dos critérios que classifica uma cidade como metrópole é o de

- (A) concentração de centros de inovação.
- (B) concentração industrial.
- (C) oferta de bens e serviços.
- (D) produção agrícola.
- (E) produção de energia.

#### QUESTÃO 26

Observe a estátua *Augusto de Prima Porta*, datada do século I d.C., que homenageia o primeiro imperador de Roma, Otávio Augusto.



([www.ancientworldmagazine.com](http://www.ancientworldmagazine.com))

A estátua do imperador

- (A) eleva-o à condição de divindade suprema dos romanos.
- (B) valoriza-o como uma figura dotada de autoridade para governar.
- (C) salienta-o como um líder naturalmente despótico.
- (D) enaltece-o ao retratá-lo como um conquistador militar impiedoso.
- (E) engrandece-o ao associá-lo diretamente à nobreza romana.

#### QUESTÃO 27

No século XVIII, quando as estatísticas passam a ser mais acuradas, se verifica que apenas 15% dos navios entrados no porto de Luanda vinham da Metrópole. Todo o resto da navegação para Angola [...] saía do Rio de Janeiro, da Bahia e do Recife. De Salvador zarpavam também os barcos com o tabaco baiano, que dominava o trato da Costa da Mina. Escusado dizer que uma porcentagem maior ainda desses barcos voltava direto para o litoral brasileiro [...].

(Luiz Felipe de Alencastro. *O trato dos viventes: formação do Brasil no Atlântico Sul*, 2000.)

O excerto expressa

- (A) a limitação espacial das trocas mercantilistas da modernidade.
- (B) o trato triangular que conectava as colônias às suas metrópoles.
- (C) a ausência de fiscalização das normas régias de comércio.
- (D) o comércio bilateral que dinamizava o colonialismo português.
- (E) o exclusivo metropolitano nas trocas marítimas coloniais.

**QUESTÃO 28**

Analise o gráfico.

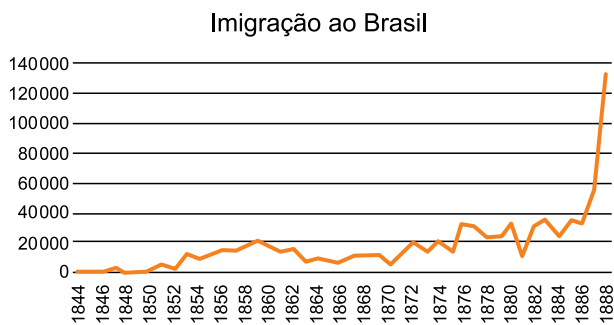

(www.ipeadata.gov.br. Adaptado.)

O grande aumento da entrada de imigrantes no Brasil, observado no gráfico, está relacionado

- (A) ao sucesso do regime de parceria.
- (B) ao fim do tráfico de escravos.
- (C) à aprovação de direitos trabalhistas.
- (D) à crise da escravidão.
- (E) ao avanço da industrialização.

**QUESTÃO 29**

Estavam construindo uma ferrovia. Seis homens negros avançavam em fila, esforçando-se para prosseguir na subida. Caminhavam eretos e lentos, equilibrando na cabeça cestos cheios de terra. Eu podia distinguir todas as suas costelas, as juntas dos seus membros lembravam nós numa corda, cada um trazia uma coleira de ferro no pescoço e todas estavam unidas por uma corrente cujos grandes elos oscilavam entre os homens, chacoalhando ritmicamente. Passaram por mim com aquela indiferença completa e cadavérica dos infelizes.

(Joseph Conrad. *Coração das trevas*, 2008. Adaptado.)

Publicado originalmente em 1899, *Coração das trevas* descreve a missão de busca e resgate de um oficial da Companhia de Comércio Belga que trabalhava na África Central. A missão foi liderada por um inglês chamado Marlow, narrador do livro. No excerto, Marlow

- (A) enaltece a racionalização do trabalho de transformação da natureza.
- (B) mistifica a dificuldade europeia na dominação africana.
- (C) denuncia as dificuldades da construção ferroviária.
- (D) exalta a idealização da organização imperialista.
- (E) estigmatiza as ações do neocolonialismo ocidental.

**QUESTÃO 30**

No dia seguinte a um discurso simpático à Alemanha, Vargas recebeu a notícia de que os Estados Unidos, depois de tanto negarem, estavam dispostos a conceder o crédito para a siderurgia. Diante da celeuma que suas palavras provocaram em Washington, telegrafou ao ministro que lá estava, dizendo que o discurso era um *aviso*, um *chamamento à realidade*, dirigido aos brasileiros, e que Roosevelt não podia estranhar. O *aviso* e o *chamamento à realidade*, porém, não se destinavam aos brasileiros e sim aos americanos. Vargas queria fazê-los compreender que a *lealdade* do Brasil tinha um preço e que chegara a hora do pagamento.

(Moniz Bandeira. *Presença dos Estados Unidos no Brasil. (Dois séculos de história)*, 1978. Adaptado.)

O episódio ocorrido nos primeiros anos da Segunda Guerra Mundial e que culminou com a criação da Companhia Siderúrgica Nacional no Brasil revela, entre outros fatores,

- (A) a importância estratégica do Brasil no continente americano.
- (B) a intervenção estadunidense na infraestrutura brasileira.
- (C) o internacionalismo industrializante do governo brasileiro.
- (D) o interesse estadunidense na reserva brasileira de minérios.
- (E) a pressão no Brasil exercida pelos países do Eixo.

Leia o texto para responder às questões de 31 a 34.

Wildfires likely to increase by a third by 2050,  
warns United Nations

Wildfires that have devastated California, Australia and Siberia will become 50% more common by the end of the century, according to a new report that warns of uncontrollable blazes ravaging previously unaffected parts of the planet.

The escalating climate crisis and land-use change are driving a global increase in extreme wildfires, with a 14% increase predicted by 2030 and a 30% increase by 2050, according to a United Nations (UN) report involving more than 50 international researchers.

The findings suggest there should be a radical change in public spending on wildfires. The report said governments were putting their money in the wrong place by focusing on the work of emergency services when preventing fires would be a more effective approach.

“From Australia to Canada, the United States (US) to China, across Europe and the Amazon, wildfires are damaging the environment, wildlife, human health and infrastructure,” the foreword of the report said, adding that while the situation “is certainly extreme, it is not yet hopeless”.

Although landscape fires are essential for some ecosystems to function properly, the report looks specifically at wildfires, which it defines as unusual free-burning vegetation fires that pose a risk to society, the economy or environment. In February, researchers found global heating could cause “megafires resistant to fire-suppression practices” in southern California. In the US, nearly 3m hectares (7.7m acres) of land were burned by wildfires last year, with blazes becoming increasingly hard to fight.

(Phoebe Weston. www.theguardian.com, 23.02.2022. Adaptado.)

### QUESTÃO 31

According to the text, the number of wildfires will rise due to

- (A) the radical change in public spending on wildfires.
- (B) the lack of fire protection education.
- (C) the climate crisis and changes in land use.
- (D) the work of the emergency services.
- (E) the work of the UN researchers.

### QUESTÃO 32

O termo “likely”, no título do texto, indica

- (A) certeza.
- (B) comparação.
- (C) probabilidade.
- (D) semelhança.
- (E) aprovação.

### QUESTÃO 33

No trecho do quarto parágrafo “while the situation ‘is certainly extreme, it is not yet hopeless’”, o termo sublinhado pode ser substituído, sem alteração de sentido, por

- (A) encouraging.
- (B) irreversible.
- (C) favorable.
- (D) optimistic.
- (E) useful.

### QUESTÃO 34

In the excerpt from the fifth paragraph “which it defines as unusual free-burning vegetation fires”, the underlined word refers to

- (A) “landscape fires”.
- (B) “some ecosystems”.
- (C) “the report”.
- (D) “wildfires”.
- (E) “society”.

**QUESTÃO 35**

Leia a tirinha.



(www.gocomics.com)

A leitura da tirinha permite inferir que a menina

- (A) demonstrou ser uma pessoa complacente.
- (B) estava em dúvida sobre qual sorvete escolher.
- (C) demonstrou ser uma pessoa ponderada.
- (D) convenceu o menino por meio de ameaças.
- (E) queria tirar uma dúvida com o menino.

**QUESTÃO 36**

O maquinista de um trem de carga de 240 m de extensão ajusta a velocidade do trem para 4 m/s, pois sabe que logo mais à frente terá que atravessar uma antiga ponte de 360 m de comprimento. Manter a velocidade de 4 m/s constante minimiza os riscos de abalo da estrutura da ponte, apesar de tornar a travessia mais demorada. Nessas condições, a travessia, do início até o final da ponte, demanda um intervalo de tempo de

- (A) 2 minutos e 30 segundos.
- (B) 3 minutos e 30 segundos.
- (C) 2 minutos e 0 segundo.
- (D) 3 minutos e 0 segundo.
- (E) 4 minutos e 0 segundo.

**QUESTÃO 37**

Um aspirador de pó é puxado pelo ponto P com uma força constante de intensidade 200 N, na direção da mangueira, que permanece inclinada, conforme mostra a figura.

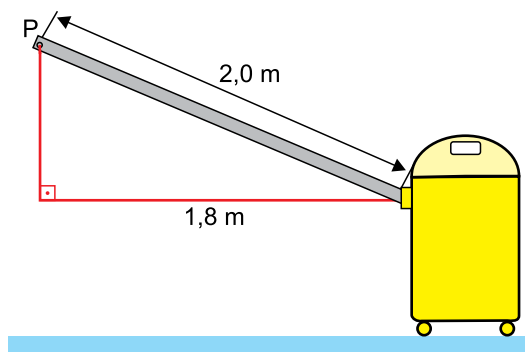

Esse aspirador é deslocado horizontalmente em linha reta por uma distância de 8 m. Nessas condições, o trabalho realizado pela força que puxa o aspirador durante a realização desse deslocamento é de, aproximadamente,

- (A) 1200 J.
- (B) 1400 J.
- (C) 1000 J.
- (D) 900 J.
- (E) 800 J.

**QUESTÃO 38**

Três líquidos A, B e C, com massas, calores específicos e temperaturas iniciais apresentados na tabela, são misturados no interior de um recipiente de capacidade térmica desprezível.

	Líquidos		
	A	B	C
Massa (g)	m	2 m	3 m
Calor específico (cal/(g×°C))	c	0,5 c	2 c
Temperatura inicial (°C)	20	40	10

Considerando que não ocorra mudança de estado físico para qualquer desses líquidos e que só haja troca de calor entre eles, a temperatura do equilíbrio térmico da mistura será

- (A) 10 °C.
- (B) 12 °C.
- (C) 20 °C.
- (D) 22 °C.
- (E) 15 °C.

**QUESTÃO 39**

O telescópio espacial James Webb é um telescópio refletor lançado ao espaço em dezembro de 2021, por meio do qual se espera estudar a formação das primeiras galáxias e estrelas do universo.

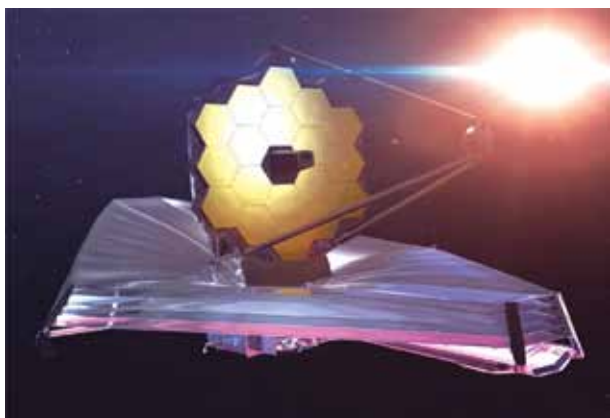

(<https://mundoeducacao.uol.com.br>)

O espelho primário do telescópio espacial James Webb é constituído por vários segmentos unidos formando um espelho único. Considere que esse espelho único seja esférico, côncavo, com 131,4 m de distância focal, e que obedeça às condições de nitidez de Gauss. Se um objeto real for colocado a 262,8 m de distância da superfície desse espelho único, a imagem desse objeto se formará

- (A) a 262,8 m de distância dessa superfície e será virtual.
- (B) a 65,7 m de distância dessa superfície e será virtual.
- (C) a 262,8 m de distância dessa superfície e será real.
- (D) a 31,4 m de distância dessa superfície e será real.
- (E) a 31,4 m de distância dessa superfície e será virtual.

**QUESTÃO 40**

A figura mostra as posições em que uma chave Ch de um circuito elétrico pode ser colocada para selecionar a quantidade de resistores, ôhmicos e idênticos, que serão conectados a um circuito. Esse circuito possui uma fonte de 20 V e um amperímetro ideais, conectados por fios também ideais.

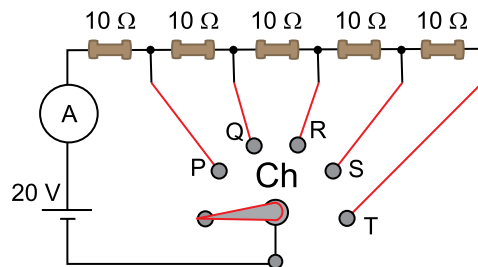

Para que a leitura obtida no amperímetro seja de 0,5 A, a posição em que a chave Ch deve ser colocada é a indicada pela letra

- (A) R.
- (B) P.
- (C) T.
- (D) S.
- (E) Q.

## REDAÇÃO

### TEXTO 1

Se, ao longo da história, assistimos à submissão da mulher ao homem na sociedade, com a arte não poderia ser diferente. E isso fica claro nos vídeos, que se tornaram populares na década de 1990. Apreciados pelas grandes massas, os grupos de axé e as músicas pop do período exploravam a excessiva sexualização do corpo feminino. Esse padrão de focar em partes do corpo da mulher ainda é muito utilizado pela indústria audiovisual.

Porém, nunca é tarde demais para se empoderar. Com a virada do século e a democratização da internet, o feminismo, que antes era restrito a grupos intelectuais, começou a quebrar diversas barreiras de classes sociais, alcançando públicos que nunca antes tiveram contato com esse movimento. Os discursos feministas se popularizaram tanto que tiveram um claro reflexo na música pop, principalmente no funk após os anos 2010. Surfando nessa onda, artistas como Tati Quebra Barraco, Karol Conká e Mc Carol têm usado a sensualidade em seus vídeos como uma forma de reivindicar amor-próprio e direito à livre expressão da mulher. Com carreiras já consolidadas, diversas artistas do pop hoje trazem empoderamento através dos seus trabalhos. A cantora Valesca Popozuda, por exemplo, se apropriou da campanha “Não é Não”, bastante trabalhada no carnaval, com o objetivo de deixar claro ao público masculino o direito da mulher de ficar com quem ela bem entender.

Anitta é um outro nome que pode ser usado como exemplo de mudanças. No vídeo de “Vai malandra”, a artista traz como cenário principal o Morro do Vidigal, no Rio de Janeiro, e as mulheres que aparecem nele são todas da comunidade, criando uma mudança importante nesse jogo de representatividade do corpo feminino na música.

Se, antes, a mulher deveria necessariamente se comportar como objeto sexual, como a Tiazinha e as dançarinas do grupo É o Tchan, hoje ela tem mais conhecimento e força para mostrar e fazer aquilo que ela quer e não o que o homem exige. Quando artistas como Beyoncé e Rihanna começaram a se apropriar da hipersexualização, elas subverteram a conotação negativa como forma de empoderamento e construíram uma grande rede sobre autoaceitação da mulher.

(Matilda. “O som e a imagem do empoderamento”. <http://matilda.my>, 20.03.2018. Adaptado.)

### TEXTO 2

Performances cada vez mais sexualizadas. Vídeos que exaltam a nudez feminina, com pernas abertas, close de partes íntimas e muito rebolado. De Anitta num vídeo musical a Luiza Sonza fazendo *striptease* durante um show, esses são exemplos atuais da hipersexualização das artistas populares.

Um dos pontos mais controversos dessa escalada da exposição da nudez e da sexualização de cantoras é o rótulo que as acompanha: mulheres empoderadas. Uma crítica que feministas fazem é que ações defendidas como individuais, cheias de autonomia e empoderamento por essas artistas não passam de uma distorção proposital do mercado audiovisual. Segundo Carmen Carvalho, pesquisadora e colaboradora da campanha pelos Direitos Humanos das Mulheres, “o que a gente tem que lembrar é que essas atitudes não são individuais, tanto é que vemos divas pop fazendo isso ao redor do mundo. E, mesmo hoje, com teoricamente tudo que alcançamos, a indústria audiovisual e midiática é de propriedade de homens, que possuem muito entendimento do mercado, muito dinheiro, que sentem a tendência dessa indústria e produzem as divas pop. Elas não são pessoas que se fazem sozinhas e não têm nada de ‘meu corpo, minhas regras’, na verdade é ‘meu corpo, regras do meu produtor’”.

Para Izabella Forzani, administradora da página *Recuse a Clicar*, o empoderamento vem do ganho do poder político, social e econômico por parte das mulheres e “não é esse tipo de conduta [distorcer a ideia de protagonismo feminino por meio da sexualização] que vai mudar a vida das mulheres na sociedade”.

(Larissa Ricci e Maria Irenilda Pereira. “Entenda as origens e as consequências da hipersexualização das divas pop”. [www.em.com.br](http://www.em.com.br), 26.03.2022. Adaptado.)

Com base nos textos apresentados e em seus próprios conhecimentos, escreva um texto dissertativo-argumentativo, empregando a norma-padrão da língua portuguesa, sobre o tema:

## O CORPO FEMININO NOS CLIPES MUSICAIS: EMPODERAMENTO OU HIPERSEXUALIZAÇÃO?

Os rascunhos não serão considerados na correção.

RASCUNHO

**NÃO ASSINE ESTA FOLHA**

